

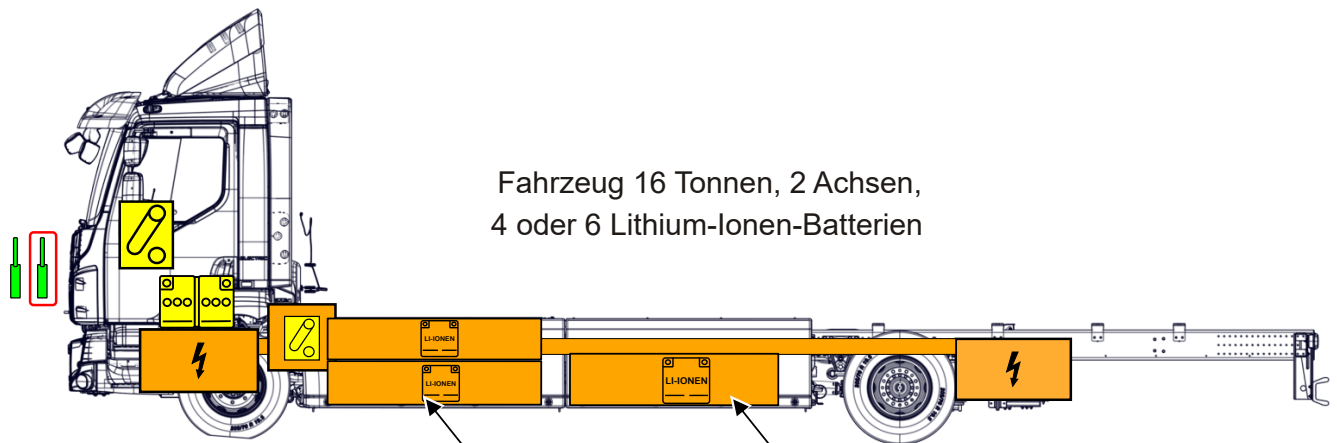

VOLVO TRUCKS

FE ELECTRIC/FL ELECTRIC

PRODUKTIONSBEGINN: 2020

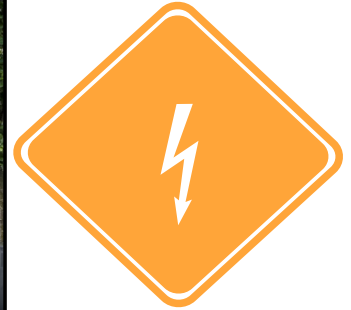
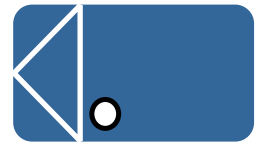







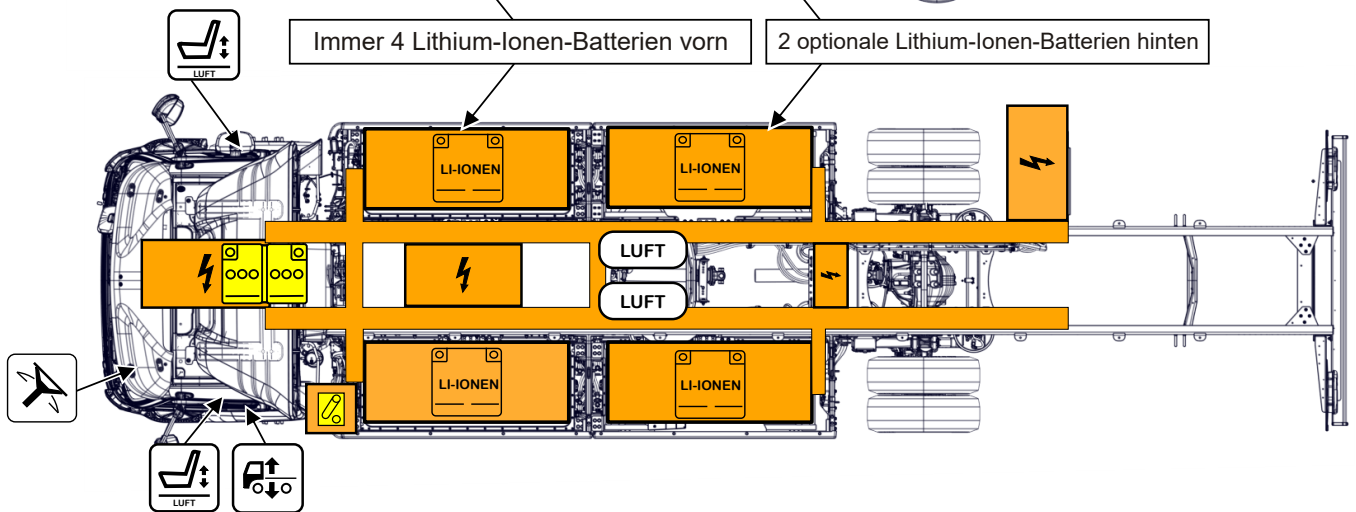



Fahrzeug 16 Tonnen, 2 Achsen,
4 oder 6 Lithium-Ionen-Batterien

Immer 4 Lithium-Ionen-Batterien vorn

2 optionale Lithium-Ionen-Batterien hinten

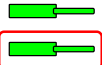

 Lithium-Ionen-Hochvoltbatterie	 Niederspannungsvorrichtung zur Trennung der Hochspannung	 Niedervoltbatterie	 Luftbehälter	 Sitzverstellung	 Höhenregelung
 Lenkradneigungsverstellung	 Hochspannungskomponente	 Hochspannungskabel	 Gasdruckdämpfer, Vorspannfeder	 Zündschlüssel	

	Identifikationsnummer	Versionsnummer	Seitennummer
	800077265	06/2020	1



VOLVO TRUCKS

FE ELECTRIC/FL ELECTRIC

PRODUKTIONSBEGINN: 2020

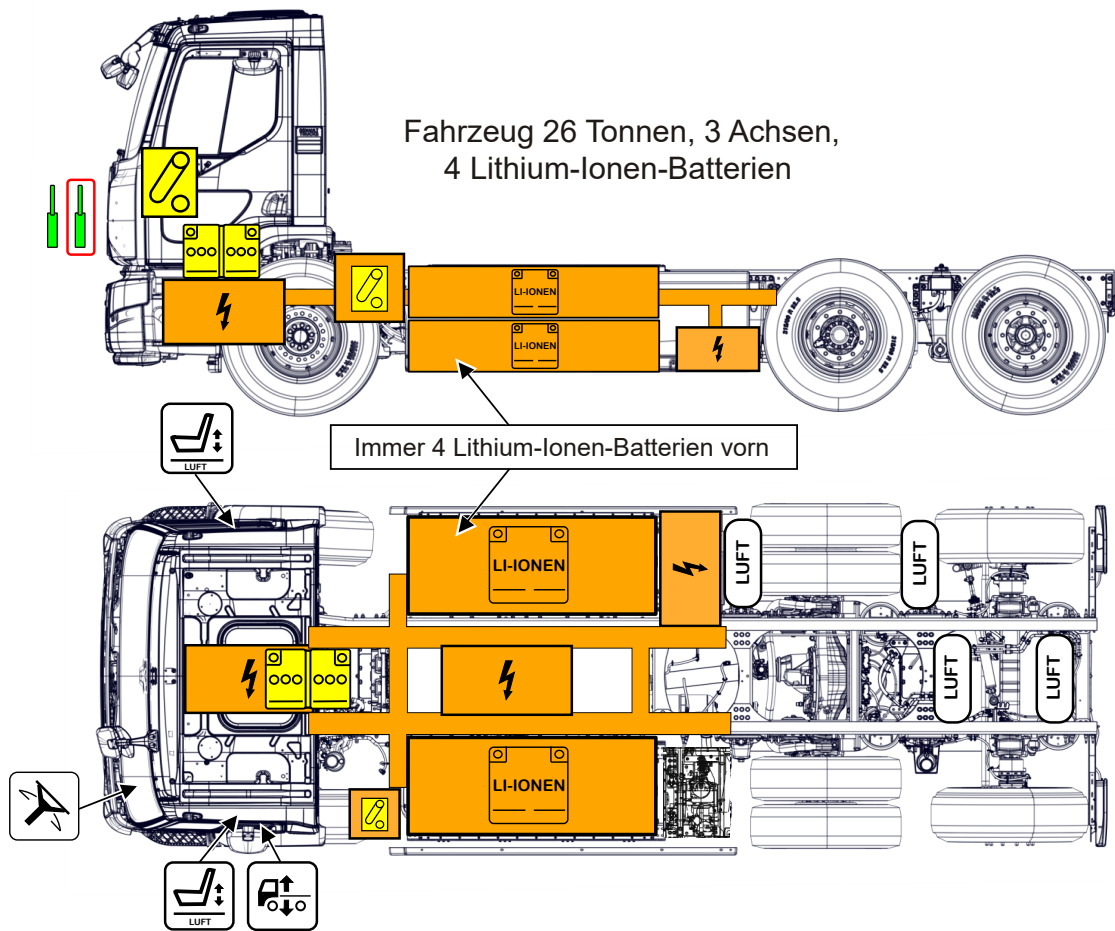
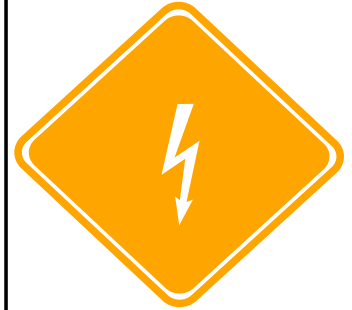
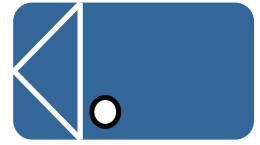

Lithium-Ionen-Hochvoltbatterie	Niederspannungsvorrichtung zur Trennung der Hochspannung	Niedervoltbatterie	Luftbehälter	Sitzverstellung	Höhenregelung
Lenkradneigungsverstellung	Hochspannungskomponente	Hochspannungskabel	Gasdruckdämpfer, Vorspannfeder	Zündschlüssel	

	Identifikationsnummer	Versionsnummer	Seitennummer
	800077265	06/2020	2

1. Identifizierung/Erkennung

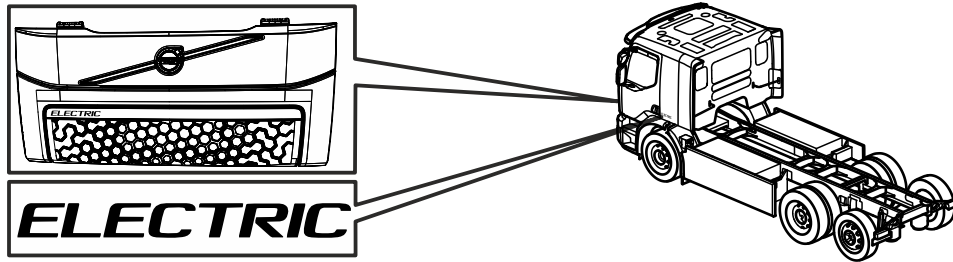

2. Fixierung/Stabilisierung/Heben

Immer von der Seite dem Fahrzeug nähern, um aus dem möglichen Fahrweg zu bleiben. Aufgrund des fehlenden Geräusches kann es schwierig sein, festzustellen, ob das Fahrzeug in Betrieb ist.

1 Unterlegkeile unter die Räder legen

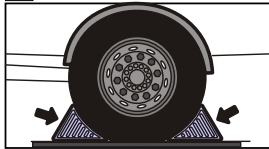

2 Die Handbremse anziehen

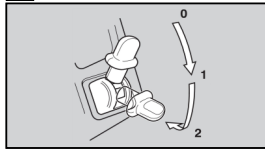

3. Direkte Gefahren ausschalten/Sicherheitsbestimmungen

1 Überprüfen, ob auf dem Kombinationsinstrument eines der Symbole (1) und (2) mit einem Piepton erscheint. Wenn ja, wurde ein „Thermal Runaway“ (thermisches Durchgehen) in den Lithium-Ionen-Batterien festgestellt.



2 Die Zündung ausschalten und den Schlüssel abziehen.



3 Den Fahrgestellschalter in die Stellung „oben“ stellen, um die Hochspannungstrennung einzuleiten.

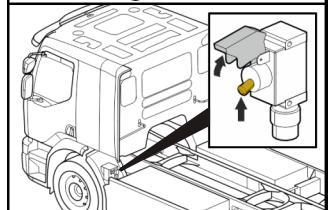

Alle Komponenten sind so ausgelegt, dass sie ihre eigene Kapazität innerhalb von fünf Sekunden entladen.

➔ Wenn der Lkw geladen wird

- 1 Das Fahrerhaus entriegeln.
- 2 Den Stopp-Knopf (1) drücken und auf den Dauerschein der gelben Leuchte (2) warten.
- 3 Den Ladestecker aus dem Ladeanschluss ziehen, sobald die gelbe Leuchte (2) erlischt.

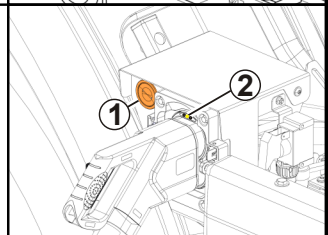

➔ Wenn sich der Ladestecker nicht herausziehen lässt: den Stift manuell zurückziehen

1 Den Fahrgestellschalter in die Stellung „oben“ stellen, um die Trennung des Hochspannungs-Trennverfahrens einzuleiten.

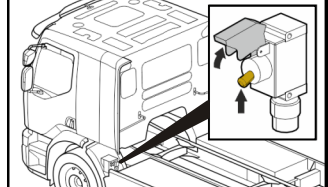

2 Die Schrauben (1) und die Abdeckung (2) entfernen.

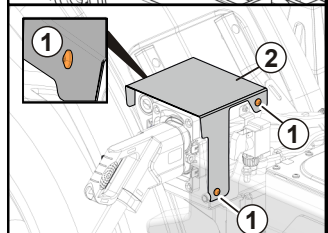

3 Den Hebel (3) drehen und den Ladestecker (4) entfernen.

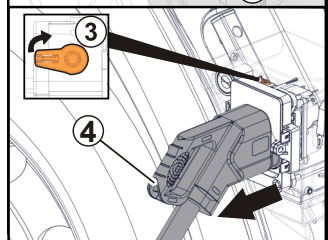

Identifikationsnummer

Versionsnummer

Seitennummer

800077265

06/2020

3

4. Gespeicherte Energie/Flüssigkeiten/Gase/Feststoffe

600 V Lithium-Ionen-Hochvoltbatterie



5. Im Brandfall



Bei Brand in Verbindung mit Lithium-Ionen-Batterie große anhaltende Wassermenge verwenden.



Feuerlöscher Klasse ABC kann verwendet werden, falls auch andere Materialien betroffen sind.



Bei Thermal Runaway kann Fluorwasserstoff durch die Lithium-Ionen-Batterien freigesetzt werden.

6. Im Falle eines Untertauchens in Wasser



Der Beschädigungsgrad eines in Wasser untergetauchten Fahrzeugs ist vielleicht nicht sichtbar.

Durch Untertauchen in Wasser können 24-V- und 600-V-Komponenten beschädigt werden.

Handhabung eines in Wasser getauchten Fahrzeugs ohne entsprechende persönliche Schutzausrüstung (PSA) führt zu schwerer Verletzung oder Tod durch elektrischen Schlag.

Jeglichen Kontakt mit 600 V führenden Kabeln und elektrischen Komponenten vermeiden.

Falls möglich, direkte Gefahren ausschalten (siehe Kapitel 3).

7. Abschleppen/Transport/Lagerung



Wenn die Traktionsbatterien beschädigt sind, kann eine Gefahr durch thermische oder chemische Reaktion bestehen.

Vor dem Abschleppen des Fahrzeugs ist es zwingend notwendig, die Gelenkwelle von der angetriebenen Achse zu entkoppeln.



Das verunfallte Fahrzeug muss an einer geeigneten Stelle unter Wahrung eines sicheren Abstands zu anderen Fahrzeugen, Gebäuden und brennbaren Objekten geparkt werden.

Gefahr einer späteren Entzündung nach der Brandbekämpfung oder bei Beschädigung der Lithium-Ionen-Batterien.

Das Fahrzeug mindestens 48 Stunden lang mit einer Infrarot-Wärmebildkamera beobachten.

8. Wichtige zusätzliche Informationen



Keine orangefarbenen Kabel durchtrennen.

Keine Hochspannungskabel und elektrischen Komponenten berühren.

Keine Tätigkeit an einem beschädigten Fahrzeug ohne geeignete persönliche Schutzausrüstung (PSA) ausführen.

Identifikationsnummer

Versionsnummer

Seitennummer

800077265

06/2020

4